

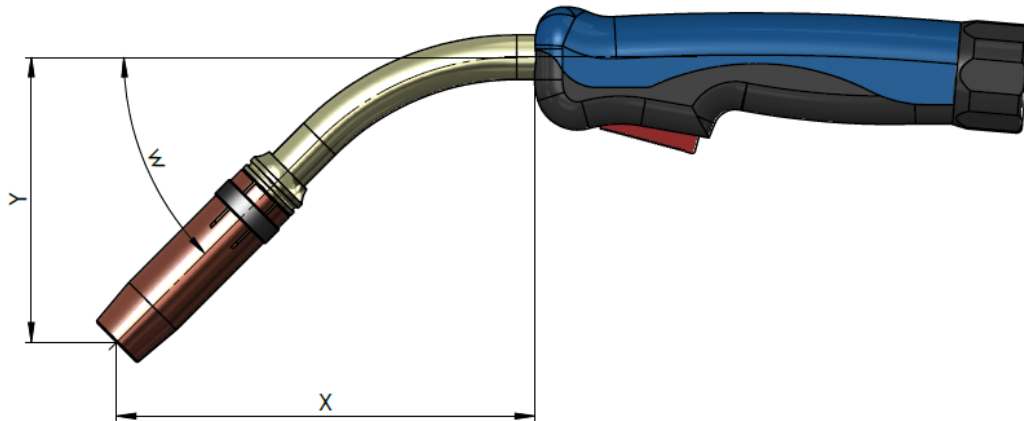

Sonderbrennerhülse MIG/MAG

SB-Linie im Ergo-Griff



Brennerbezeichnung	Standard X-Maß [mm]*	Standard Y-Maß [mm]	Standard Winkel w [°]
SB240W	105	75	45
SB500W	150	105	45
SB505W*	145	100	45
SB360G	160	120	45

Für die Anfrage oder Bestellung, geben Sie bitte folgende Werte an:

X-Maß in mm: _____

Y-Maß in mm: _____

Winkel in °: _____

*Das Standard X-Maß kann nicht verkürzt werden.

Sonderbrennerhülse sind in 5 mm und 5° Schritten erhältlich. Diese Sonderbrennerhülse sind vom Umtausch / Rückgabe ausgeschlossen.



FKS-Linie im FKS-Griff

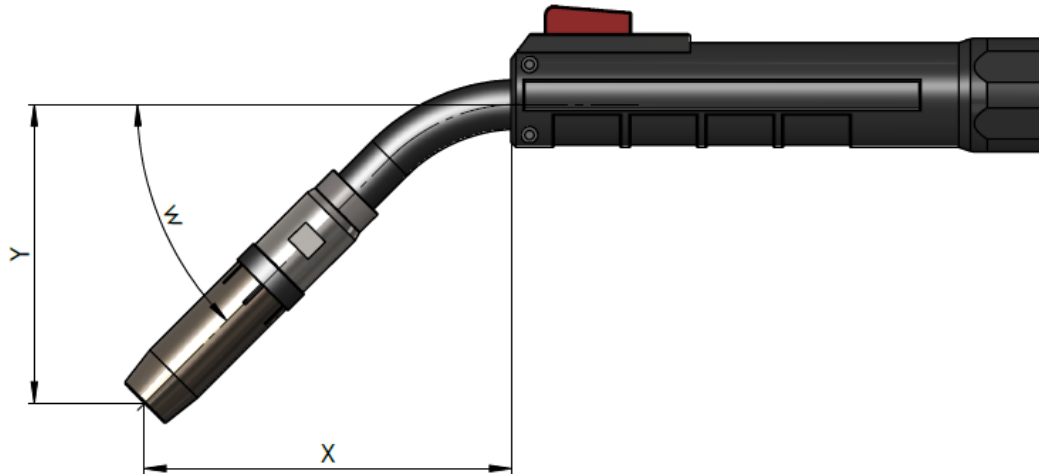

Brennerbezeichnung	Standard X-Maß [mm]*	Standard Y-Maß [mm]	Standard Winkel w [°]
FKS400W	120	95	45

Für die Anfrage oder Bestellung, geben Sie bitte folgende Werte an:

X-Maß in mm: _____

Y-Maß in mm: _____

Winkel in °: _____

*Das Standard X-Maß kann nicht verkürzt werden.

Sonderbrennerhalse sind in 5 mm und 5° Schritten erhältlich. Diese Sonderbrennerhalse sind vom Umtausch / Rückgabe ausgeschlossen.



M-AR-Linie im AR-K2-Griff

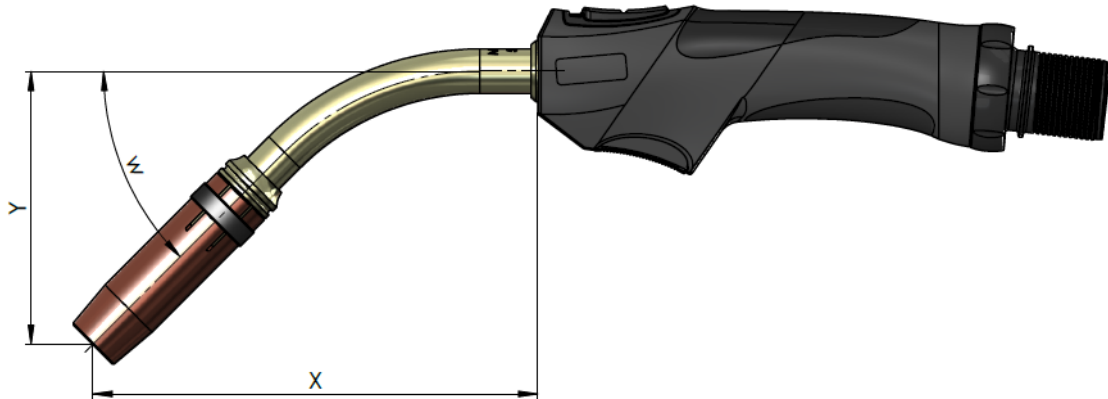

Brennerbezeichnung	Standard X-Maß [mm]*	Standard Y-Maß [mm]	Standard Winkel w [°]
M-AR 240 W	130	80	45
M-AR 500 W	160	100	45
M-AR 505 W	150	100	45

Für die Anfrage oder Bestellung, geben Sie bitte folgende Werte an:

X-Maß in mm: _____

Y-Maß in mm: _____

Winkel in °: _____

**Das Standard X-Maß kann nicht verkürzt werden.*

Sonderbrennerhalse sind in 5 mm und 5° Schritten erhältlich. Diese Sonderbrennerhalse sind vom Umtausch / Rückgabe ausgeschlossen.