

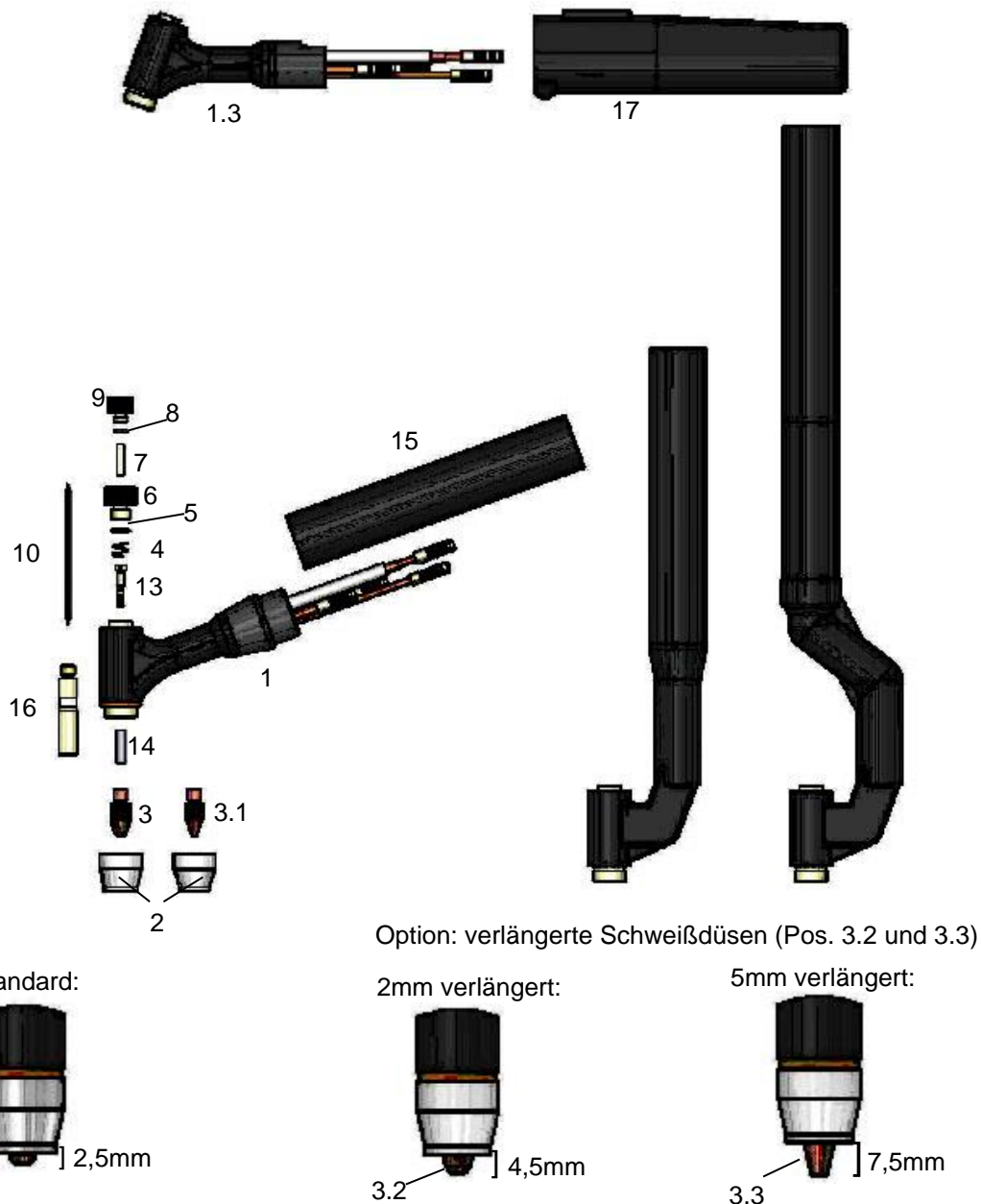

## Maschinen-und Handschweißbrenner PHB/PMB 50, wassergekühlt

### Technische Daten nach EN 60 974-7

Belastung:	50A DC
Gasversorgung:	Plasmagas / Schutzgas
Einschaltdauer:	@60%
Plasmagas:	G1/4"
Schutzgas:	G1/4", links





### Bestellnummern für Komplettbrenner

Art. Nr.	3m
Handschweißbrenner kpl.	50010000
Maschinenbrenner kpl.	50020000
Maschinenbrenner abgewinkelt, kpl.	50030000

### Ersatzteile

Pos.	Art.Nr.	Bezeichnung	Pos.	Art.Nr.	Bezeichnung
1	50010001	Brennerkörper Handschweißbrenner PHB 50	3.3	500100111	Schweißersatz 1,0 mm, 5mm verlängert
1.1	50020001	Brennerkörper Maschinenschweißbrenner PMB 50		500100112	Schweißersatz 1,2 mm, 5mm verlängert
1.2	50030001	Brennerkörper Automat PMB 50, abgewinkelt		500100114	Schweißersatz 1,4 mm, 5mm verlängert
1.3	50030001	Brennerkörper Handschweißbrenner PHB 50, passend Taster-Handgriff		500100116	Schweißersatz 1,6 mm, 5mm verlängert
2	50010019	Gasdüse Keramik LW = 11 mm	4	500100118 50010006	Schweißersatz 1,8 mm, 5mm verlängert Feder
	50010026	Gasdüse Keramik LW = 9,5 mm	5	50010020	O - Ring
3	50010009	Schweißersatz 0,6 mm	6	50010004	Gewindezwischenstück mit O - Ring
	50010010	Schweißersatz 0,8 mm	7	50010007	Spannzange 1,0 mm
	50010011	Schweißersatz 1,0 mm		50010008	Spannzange 1,5 mm
	50010012	Schweißersatz 1,2 mm	8	50010021	O - Ring
	50010013	Schweißersatz 1,4 mm	9	50010005	Brennerkappe mit O-Ring
	50010014	Schweißersatz 1,6 mm	10	50.01.0017	Wolframelektrode 1,0 mm, 62 mm lang
	50010015	Schweißersatz 1,8 mm		50.01.0018	Wolframelektrode 1,5 mm, 62 mm lang
3.1	50010027	Schweißersatz 0,6 mm	13	50.01.0022	Elektroden-Führungseinsatz 1,0 mm
	50010028	Schweißersatz 0,8 mm		50.01.0024	Elektroden-Führungseinsatz 1,5 mm
	50010029	Schweißersatz 1,0 mm	14	50010016	Keramik-Einsatzrohr 1,0 mm
	50010030	Schweißersatz 1,2 mm		50010023	Keramik-Einsatzrohr 1,5 mm
3.2	50011010	Schweißersatz 0,8 mm, 2mm verlängert	15	50010002	Griffrohr Automatenbrenner/ Handbrenner
	50011011	Schweißersatz 1,0 mm, 2mm verlängert	16	50050001	Elektroden-Einstell-Lehre
	50011012	Schweißersatz 1,2 mm, 2mm verlängert	17	75200779S1	Handgriff kpl. inkl. Mikroschalter
	50011013	Schweißersatz 1,4 mm, 2mm verlängert		50040000x	Schlauchpaket kpl. 3m
	50011014	Schweißersatz 1,6 mm, 2mm verlängert			Bei Bestellung bitte die maschinenseitigen Anschlüsse angeben
	50011015	Schweißersatz 1,8 mm, 2mm verlängert	Ohne Abb.	50010025	Ersatzteilbox, leer